

反折



正折



反折



正折



指示灯说明

指示灯颜色	指示灯状态	状态说明
黄色/红色	常亮	通电后,系统启动中
	闪烁	网关进入初始化状态,等待入网;首次使用或重置后十五分钟内出现
蓝色	闪烁	Wi-Fi正在连接,app连接网关,网络中断或拔插电源后网关重新连接网络时出现
	常亮	正常运作中
白色	闪烁	正在连接网络中;设备连接网络的过程中出现
	常亮	网关进入不可入网状态;需重新拔插电源或重置网关后,才能进入等待入网状态
紫色	闪烁	允许添加子设备

*由于设备固件的升级与更新,实际操作可能与以上描述略有差异,请按照当前app内指引或者实际设备状态提示进行操作。

基本参数

产品型号: ZHWG12LM 支持系统: Android 6.0或iOS 12.0及以上版本
 产品尺寸: Φ 100.5 \times 30.75mm 执行标准: GB 4943.1-2011, GB/T 9254-2008
 输入电压: 5V \Rightarrow 1A或5V \Rightarrow 2A 无线连接: Wi-Fi IEEE 802.11 b/g/n 2.4GHz,
 工作温度: -5 $^{\circ}$ C~+50 $^{\circ}$ C Zigbee3.0 IEEE 802.15.4, BLE 5.0
 工作湿度: 0~95% RH, 无冷凝

*本设备包含型号核准代码为: CMIIT ID: 2018DP47866的无线电发射模块(蓝牙)。

*该产品的无线电发射设备型号核准代码印于产品机身铭牌上。

Bluetooth®文字商标和徽标为蓝牙技术联盟的注册商标,深圳绿米联创科技有限公司对此类商标的任何使用均已获得许可。其他商标和商品名称为其各自所有者所有。

用户须知

- 1、本产品为支持HomeKit的配件,推荐使用最新版iOS或iPadOS。
- 2、要远程控制支持HomeKit的配件或设置自动化,需要安装一台HomePod或Apple TV或一台已设为家居中枢的iPad,建议将软件 and 操作系统更新到最新版本。
- 3、网关与iPhone、iPad、Apple Watch、HomePod或Mac之间的通讯受HomeKit技术保护。
- 4、使用带有Works with Apple的徽章,意味着该配件经过专门设计,可与徽章中所标识的技术配合使用,并且已通过开发者认证,符合Apple性能标准,Apple不对此产品的操作或其符合的安规标准负责。

保修说明

本产品售后服务严格依据《中华人民共和国消费者权益保护法》、《中华人民共和国产品质量法》实行售后三包服务,服务内容如下:

保修政策

在三包有效期内,您可以依照本规定免费享受退货、换货、维修的服务,退货、换货、维修应当凭发票办理。

- 1、签收次日起7天内无理由退货(电商购买渠道),由用户承担物流费用;
- 2、本产品出现《产品性能故障表》所列性能故障的情况,经售后服务中心检测确定后,可以免费享受如下服务。

服务类型	服务政策
退货	自签收次日起7天内产品质量原因退货
换货	自签收次日起15天内产品质量原因换货
维修	自签收次日起1年内产品质量原因维修

友情提示

因运输过程中需使用包装箱保证产品运输安全,建议您自签收次日起至少保留包装箱30天。

产品性能故障表

名称	性能故障
网关 M2	<ol style="list-style-type: none"> 1.因结构或者材料因素造成表面裂纹 2.指示灯失效 3.按键失效 4.Wi-Fi连接失效 5.BLE连接失效 6.Zigbee连接失效 7.红外线收发失效

非保修条例

- 1、未经授权维修、误用、碰撞、疏忽、滥用、进液、事故、改动、不正确的使用非本产品配件,或撕毁、涂改标贴、防伪标记;
- 2、已超过三包有效期;
- 3、因不可抗力造成的损坏;
- 4、不符合《产品性能故障表》所列性能故障的情况;
- 5、因人为因素导致本产品及其配件产生《产品性能故障表》所列性能故障。

安全注意事项

- 1、本产品非玩具,请让儿童远离本产品;
- 2、本产品仅限室内使用,请勿在潮湿环境或室外使用;
- 3、注意防潮,请勿将水或其他液体泼洒到本产品上;
- 4、请勿将本产品置放于靠近热源的地方。除非有正常的通风,否则不可放在密闭位置中;
- 5、请不要尝试自行维修本产品,应由授权的专业人士进行此项工作;
- 6、本产品及其子设备仅适用于提升家居生活娱乐性,便捷度,以及用于设备状态提醒,不应做为家居、楼宇、仓库或其他任何场所的安防设备使用。如有用户违反产品使用说明及本注意事项,将产品用于安防领域,制造商对因此造成的任何风险和财产损失不承担责任。

产品中有害物质的名称及含量

部件名称	有害物质					
	铅(Pb)	汞(Hg)	镉(Cd)	六价铬(Cr(VI))	多溴联苯(PBB)	多溴二苯醚(PBDE)
塑胶件	0	0	0	0	0	0
五金件	0	0	0	0	0	0
电子元器件	0	0	0	0	0	0
配件	0	0	0	0	0	0

本表格依据SJ/T 11364的规定编制。
 O: 表示该有害物质在该部件所有均质材料中的含量均在GB/T 26572规定的限量要求以下。
 X: 表示该有害物质至少在该部件的某一均质材料中的含量超出GB/T 26572规定的限量要求。



Aqara

网关 M2使用说明书

正折



反折



正折



反折



产品介绍

Aqara网关 M2是智能家庭控制中心,支持WiFi或者以太网网络接入;支持和Zigbee子设备进行互联互通;具备红外外能遥控器功能,可以添加和管理不同的红外设备的控制。让你更加便捷的控制插座,灯泡,窗帘,空调,风扇等。

*本产品仅限室内使用

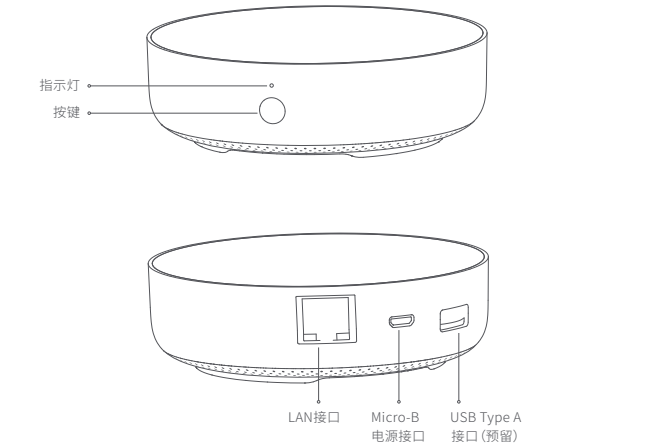

快速设置

1、下载客户端

在应用商店中搜索“Aqara Home”或者扫描以下二维码下载“Aqara Home”app。



2、设置网关

- ① 选择网关安装位置:网关最好离家中路由器2-6米左右,网关和路由器之间以及网关周围避免出现金属遮挡物。

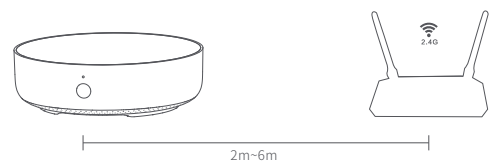

- ② 给网关接通电源:请使用5V-1A 或 5V-2A适配器和电源线给网关接通电源。

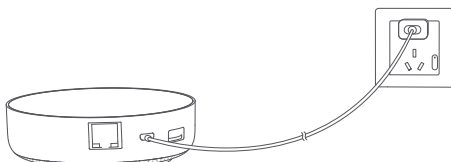

*如果需要网关和路由器之间使用有线网络通讯,请使用带RJ45网口的网线将网关LAN口和你的路由器LAN口连接起来,并且等待网口侧的橙绿两颗灯亮起。

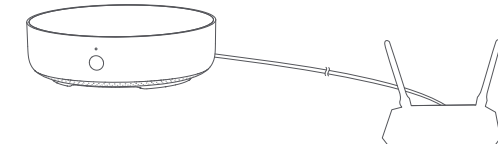

- ③ 等网关指示灯从黄灯/红灯常亮变成黄灯/红灯慢闪。
- ④ 确保手机已经连接2.4GHz频段Wi-Fi网络。
 *若使用双频路由器,请先确保手机连接的是2.4GHz WiFi或者关闭5GHz Wi-Fi网络;
 *请将手机尽量靠近网关进行连接,同时请确保手机与网关处于同一Wi-Fi网络。
- ⑤ 打开Aqara Home app,点击首页右上角“+”,选择“网关 M2”,并且依照app提示进行操作。

*针对iOS用户,若要实现Apple HomeKit控制,请在网关添加过程中根据app提示,扫描或手动输入网关底部或说明书上的HomeKit设置代码(请妥善保存),将网关绑定至HomeKit,绑定成功后,即可在Apple“家庭”app中查看到已添加的网关。

- ⑥ 如添加失败,请将按网关按键10S以上,待黄灯/红灯闪烁后,在app上重试添加。如需帮助请查询:www.aqara.com/support。

如果设备添加失败,请确认以下几点:

- *请确保设备连接2.4GHz的Wi-Fi网络;
- *Wi-Fi名称或密码包含不支持的特殊字符,导致无法连接路由器,请修改成常用的字符后再试;
- *设备暂时不支持WAP/WAP2企业级的Wi-Fi网络;
- *检查路由器是否开启Wi-Fi防蹭设置,导致设备无法正常联网;
- *检查路由器是否开启AP隔离,导致手机在局域网内无法搜索到设备;
- *建议不要连接桥接网络。

如果HomeKit绑定失败,请确认以下几点:

- *提示“无法添加配件”。由于反复多次添加失败,导致iOS系统缓存的错误信息无法释放,请重启iOS设备并重置设备后再试。若仍失败,请检查路由器兼容性,并尝试更换其他路由器再试。
- *提示“配件已添加”。请重启iOS设备并重置设备后,采用手动输入HomeKit设置代码方式重新添加。
- *提示“未找到配件”。请重置设备后,等待3分钟后,采用手动输入HomeKit设置代码方式重新添加。

3、使用

添加子设备:网关添加成功后,请参考子设备说明书进行添加子设备的操作。

4、恢复出厂设置

快速点击网关按键十次。

*请仔细阅读本说明书并妥善保管

服务热线:400-990-7930

服务网址:www.aqara.com/support

制造商:深圳绿米联创科技有限公司

地址:深圳市南山区桃源街道留仙大道塘岭路1号
金麒麟大厦8楼