



智能摄像机G3(网关版)使用说明书及三包凭证

* 请仔细阅读本说明书并妥善保管

服务热线：400-990-7930

服务网址：www.aqara.com/support

制 造 商：深圳绿米联创科技有限公司

地 址：深圳市南山区桃源街道留仙大道塘岭路1号金骐智谷大厦8楼

产品介绍

智能摄像机G3(网关版)是一款云台型监控摄像机,集成了新一代Zigbee网关功能,支持2K超清视频,内置NPU神经网络计算单元,支持丰富的AI识别功能,并支持HomeKit安全视频。依托自动云台功能,可进行常看位置设置、视频巡航路径规划,并支持断电记忆等实用功能,还可通过内嵌的红外遥控模块学习和代替各类家电的遥控器操作,是Aqara全新一代家庭安防和智能控制的综合性网关摄像机产品。

产品前视图:

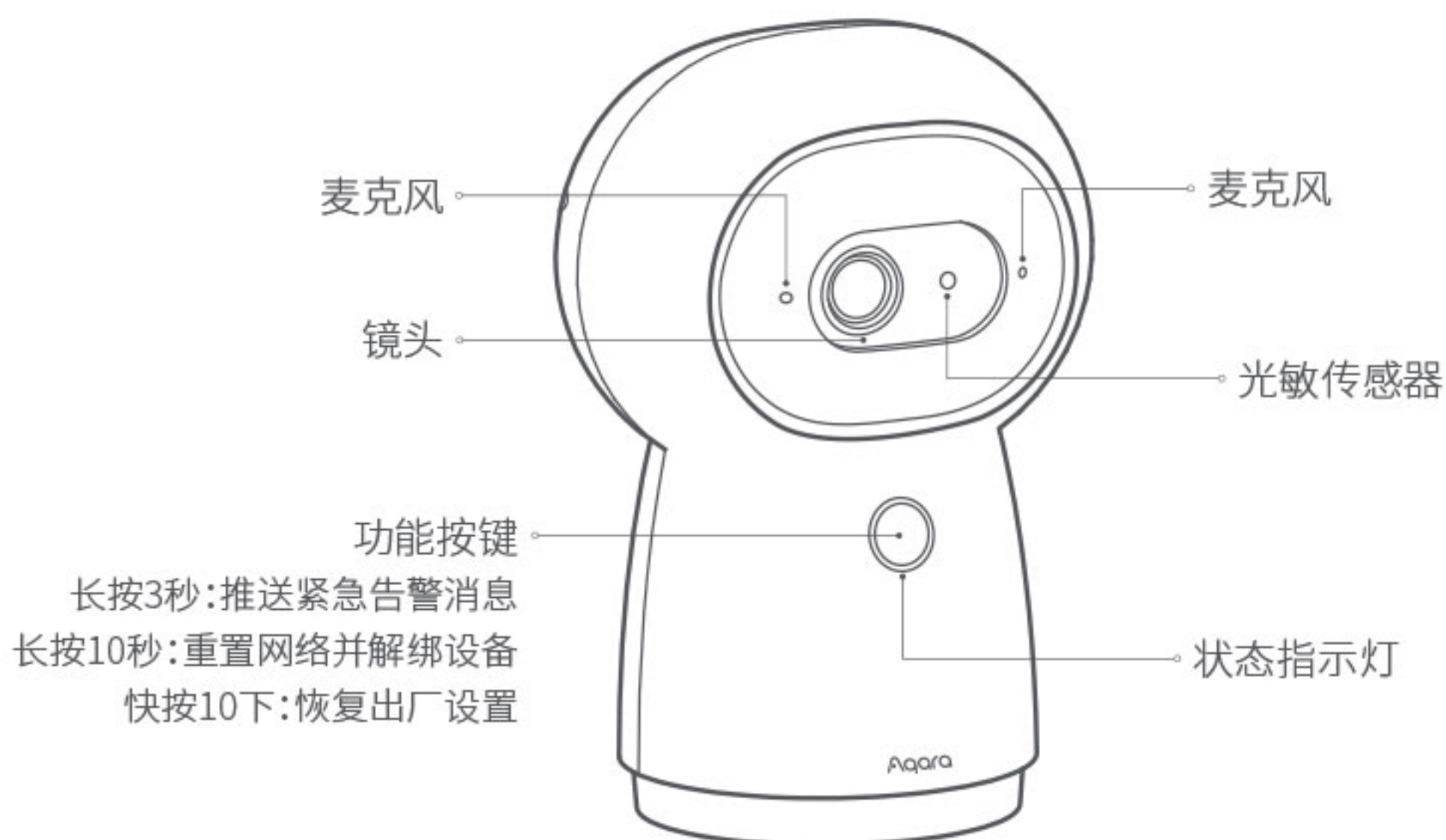

产品后视图:

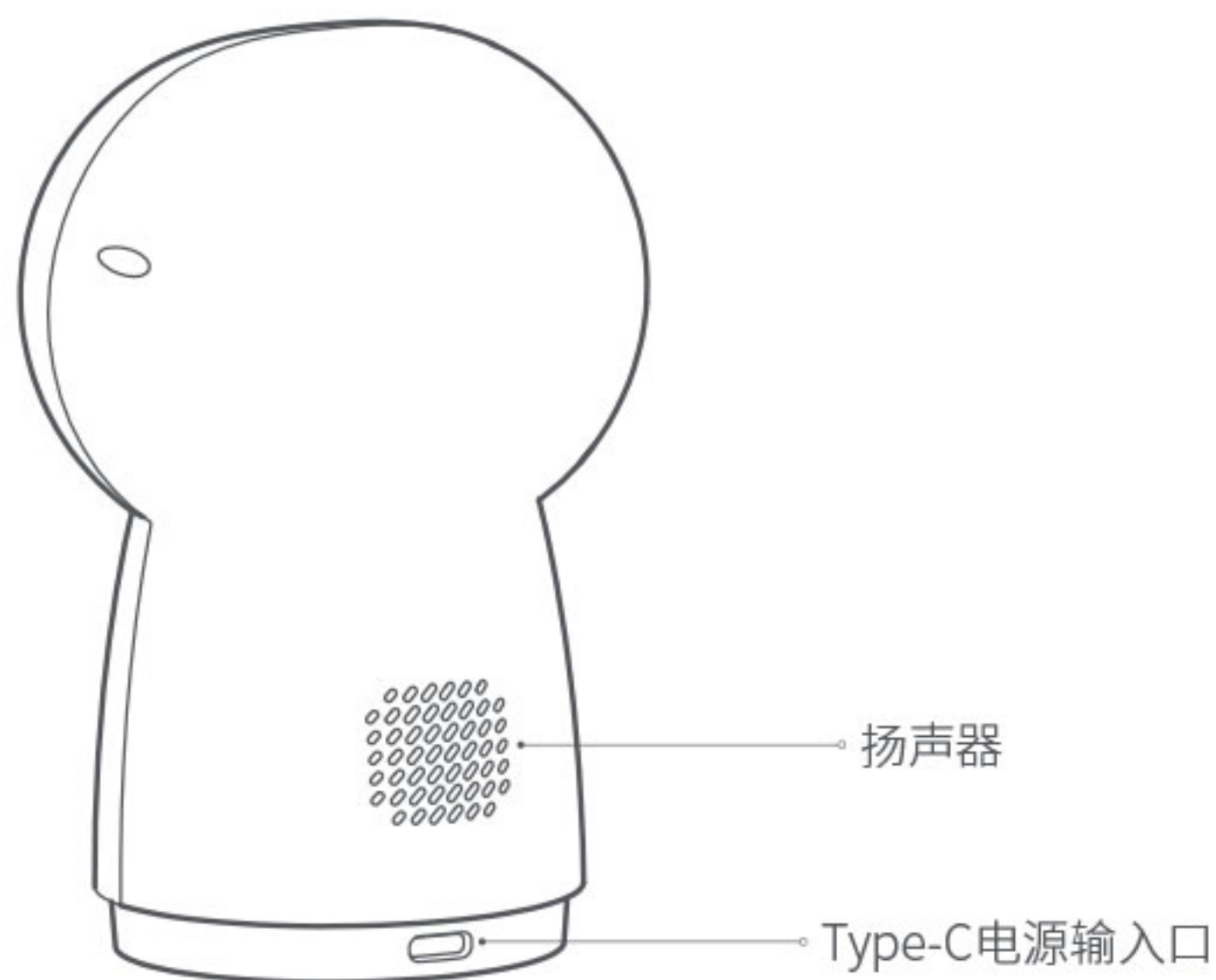

云台及TF卡槽：

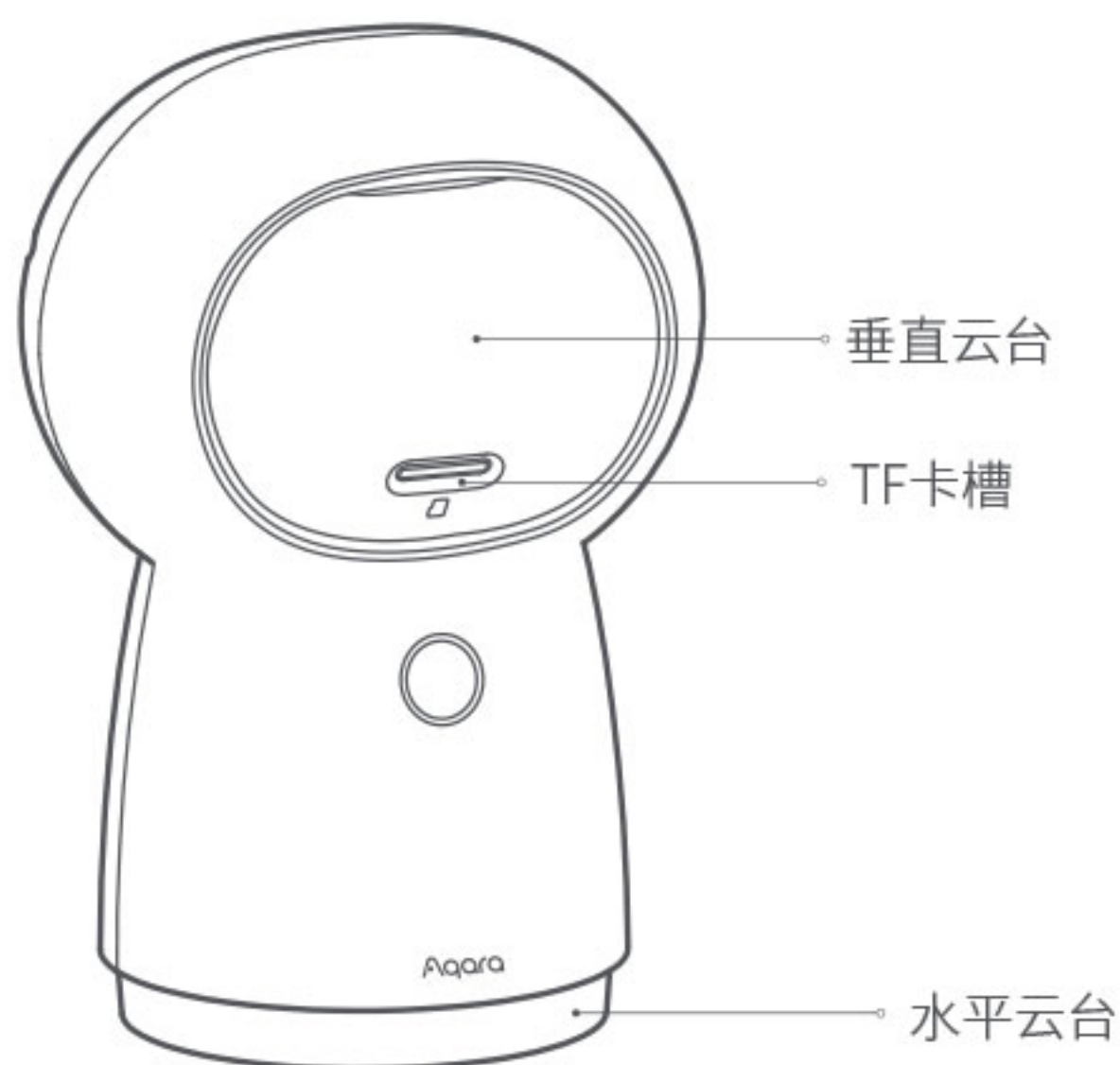

基本参数

产品名称：智能摄像机G3 (网关版)

产品型号：ZNSXJ13LM

电源输入：5V=2A

整机功耗：10W (MAX)

分辨率：2304×1296P

可视角度：110°

视频编码：H.264

工作温度：-10°C~40°C

云台角度：水平340°，垂直45° (向上30°，向下15°)

无线连接：Wi-Fi IEEE 802.11b/g/n/a/ac 2.4/5GHz、Zigbee3.0

执行标准：GB 4943.1-2011、GB/T 9254-2008、GB/T 17618-2015、Q/QLML018

产品清单：智能摄像机G3 (网关版) × 1，电源适配器 × 1，USB电源线 × 1，说明书 × 1

本地存储：MicroSD卡 (支持速率为CLASS 4或以上产品，兼容exFat、FAT32文件格式，最大容量支持128GB)

支持设备：Android 4.0 或 IOS 8以上版本设备

- * 本产品的无线电发射设备型号核准代码印于产品机身铭牌上。
- * 使用带有Works with Apple的徽章, 意味着该配件经过专门设计, 可与徽章中所标识的技术配合使用, 并且已通过开发者认证, 符合Apple性能标准, Apple不对此产品的操作或其符合的安规标准负责。
- * HomeKit安全视频支持录制长达10天的视频并安全存储在iCloud中, 您可以在iPhone、iPad或Mac上的Apple“家庭”App中查看。此外, 您需要拥有200GB的iCloud 储存方案来支持一个摄像头, 2TB的储存空间方案支持最多五个摄像头。录制视频不会占用您的iCloud存储空间。
- * 本产品与iPhone、iPad、Apple Watch、HomePod或Mac之间的通讯受HomeKit技术保护。

状态指示灯说明

指示灯状态	设备状态
黄灯常亮	正在启动
黄灯快闪	等待连接网络
蓝灯快闪	连接网络中
蓝灯慢闪	网络连接成功、账户绑定中
蓝灯常亮	正常工作
红灯常亮	视频直播中
白灯常亮	启动15分钟, 未配置网络
紫灯闪烁	允许添加子设备
黄灯慢闪	固件升级中
熄灭	指示灯被关闭/设备休眠/设备未上电

快速设置

1、下载客户端

在应用商店中搜索“Aqara Home”或者扫描以下二维码下载“Aqara Home”APP。



2、摄像机通电开机

找到产品底部的电源接口并将Type-C电源线插入，接通电源适配器。摄像机启动完成后，状态指示灯变为黄灯快闪。

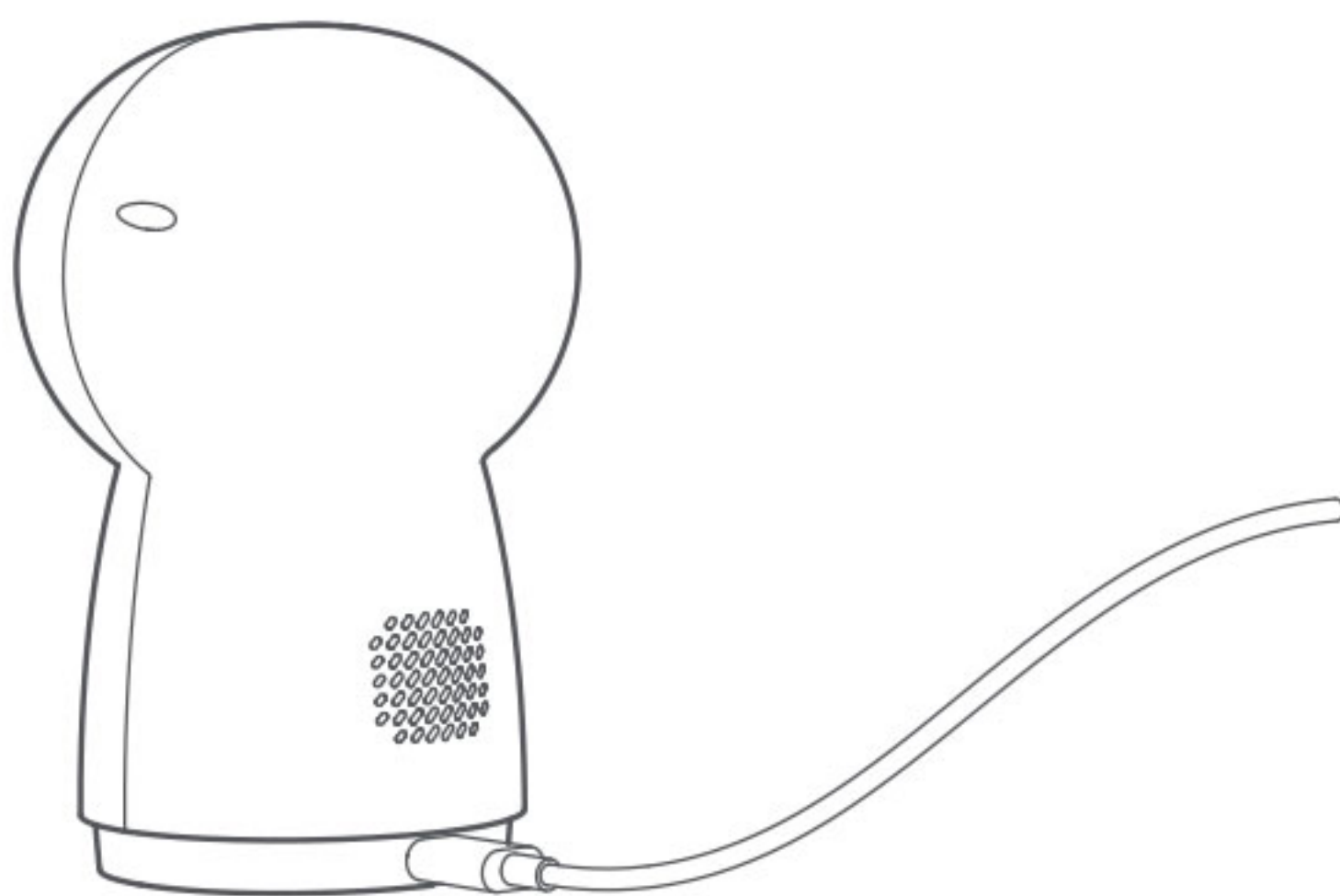

* 如果指示灯显示为非黄灯快闪，请尝试长按功能键10秒恢复出厂设置

3、添加摄像机

① 接入Aqara Home

打开Aqara Home APP，点击首页右上角“+”，选择智能摄像机G3(网关版)，并且依照APP指示进行操作。成功连接后，设备状态指示灯将蓝灯长亮。如果设备添加失败，请确认以下几点：

- * Wi-Fi名称或密码包含不支持的特殊字符,导致无法连接路由器,请修改成常用的字符后再试;
- * 摄像机暂时不支持WAP/WAP2企业级的Wi-Fi网络;
- * 摄像机无法识别手机生成的二维码,请确保手机屏幕不小于4.7寸,并确保摄像机不要逆光拍摄二维码;
- * 检查路由器是否开启Wi-Fi防蹭设置,导致摄像机无法正常联网;
- * 检查路由器是否开启AP隔离,导致手机在局域网内无法搜索到摄像机。

② 接入Apple HomeKit

打开Apple“家庭”APP,点击右上角“+”,进入添加配件页面,扫描或手动输入摄像机底部的HomeKit设置代码(请妥善保存),将设备绑定至HomeKit。常见的HomeKit添加失败指引

- * 提示“无法添加配件”。由于反复多次添加失败,导致iOS系统缓存的错误信息无法释放,请重启iOS设备并重置摄像机后再试。
- * 提示“配件已添加”。请重启iOS设备并重置摄像机后,采用手动输入HomeKit设置代码方式重新添加。
- * 提示“未找到配件”。请重置摄像机,等待3分钟后,采用手动输入HomeKit设置代码方式重新添加。

4、添加子设备

摄像机添加成功后,请打开Aqara Home APP并参考子设备使用说明书进行添加子设备的操作。

产品安装

- 本产品包装盒中不含支架,如需壁装或吊装,需要单独购买支架;
 - 请确保摄像机成功添加到APP后,再进行上墙安装;
 - 可以将摄像机摆放在写字台,餐桌,书柜,茶几等水平桌面上使用;
 - 吊装后,需要在APP中翻转图像才可以正常观看。
-
- * 摄像机放置位置确保在无线Wi-Fi信号覆盖范围内;
 - * 不要放置在强电磁干扰源附近;
 - * 避免光源近距离直射摄像机镜头;
 - * 确保设备周围没有近距离遮挡物;
 - * 本产品仅限室内使用。

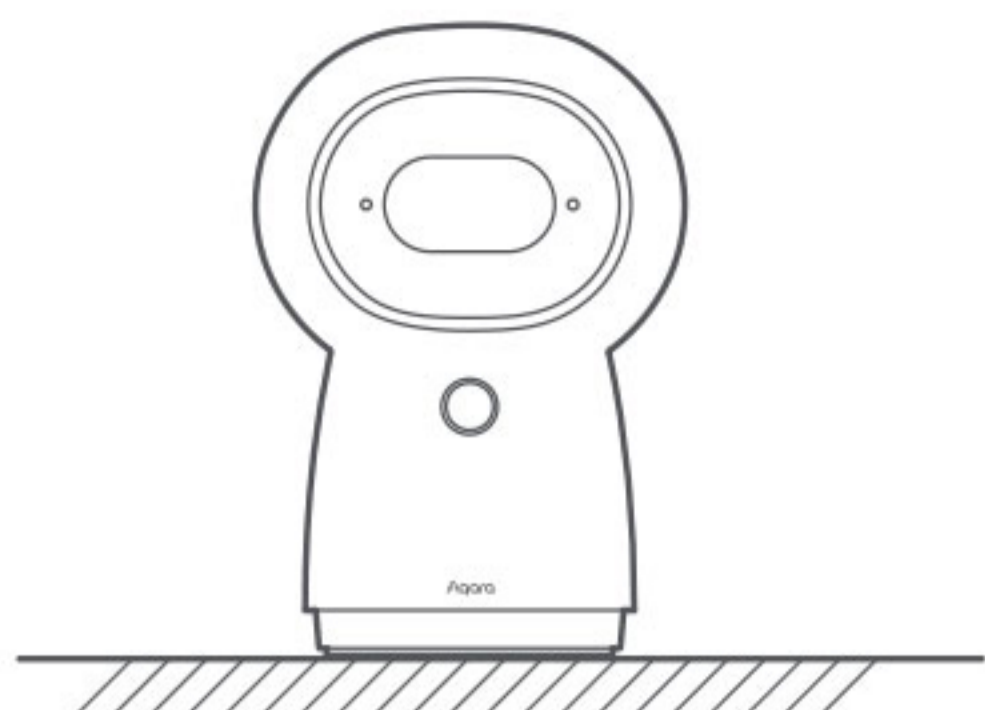

平放

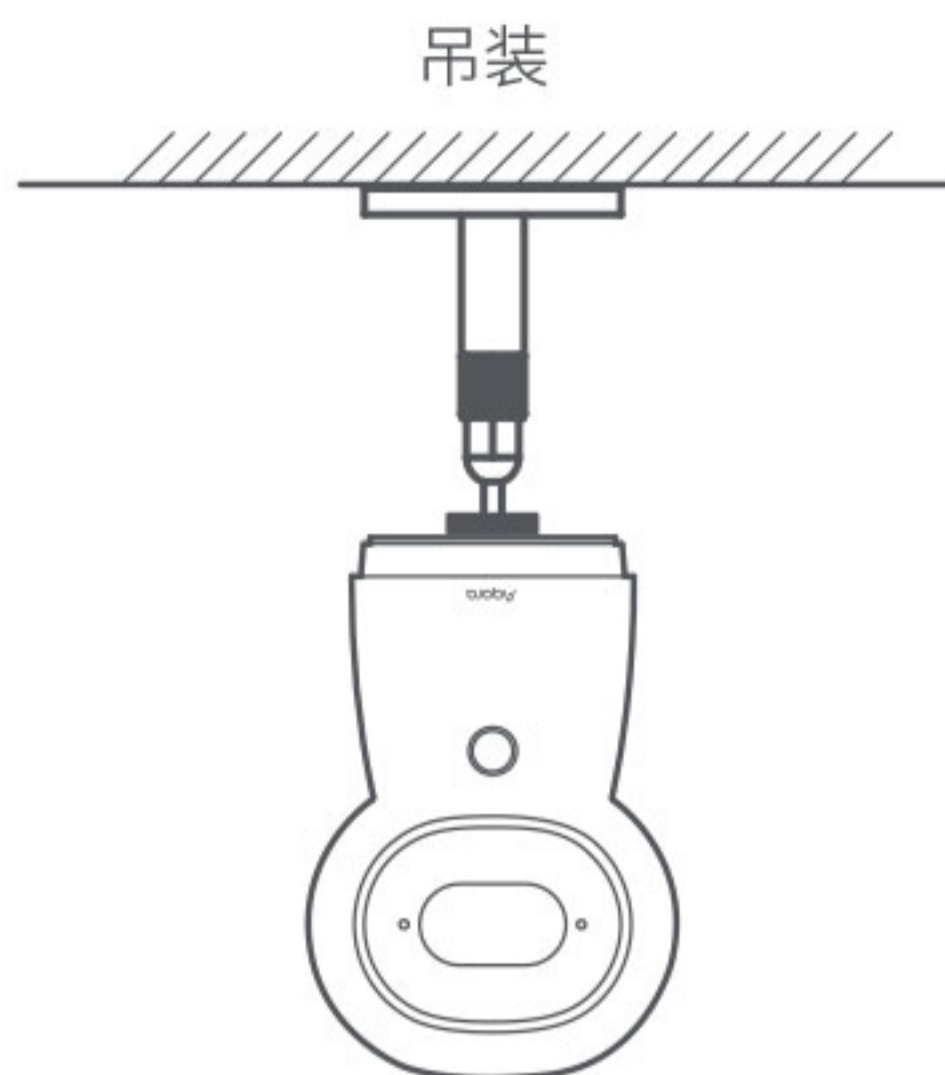

吊装

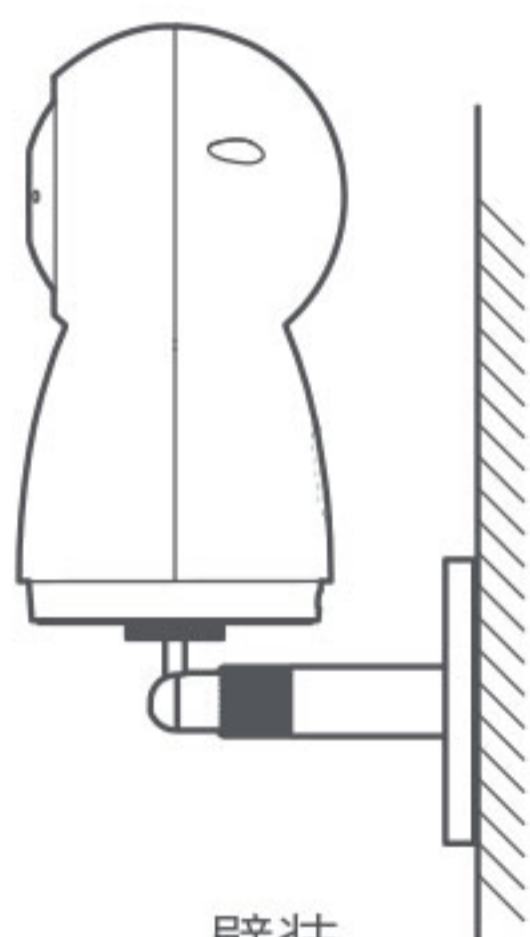

壁装

上图为安装示意图, 请以实际支架的安装方式为准

微功率设备声明

- 1、本产品使用的 Zigbee 技术符合“微功率短距离无线电发射设备目录和技术要求”中通用微功率设备 F 类设备的技术要求, 用于数据传输应用。采用一体化天线, 控制、调整及开关等使用方法请参考产品说明书中相关内容;
- 2、不得擅自改变使用场景或使用条件、扩大发射频率范围、加大发射功率 (包括额外加装射频功率放大器), 不得擅自更改发射天线;
- 3、不得对其他合法的无线电台 (站) 产生有害干扰, 也不得提出免受有害干扰保护;
- 4、应当承受辐射射频能量的工业、科学及医疗 (ISM) 应用设备的干扰或其他合法的无线电台 (站) 干扰;

- 5、如对其他合法的无线电台(站)产生有害干扰时,应立即停止使用,并采取消除干扰后方可继续使用;在航空器内和依据法律法规、国家有关规定、标准划设的射电天文台、气象雷达站、卫星地球站(含测控、测距、接收、导航站)等;
- 6、军民用无线电台(站)、机场等的电磁环境保护区域内使用微功率设备,应当遵守电磁环境保护及相关行业主管部门的规定;
- 7、禁止在以机场跑道中心点为圆心、半径5000米的区域内使用各类模型遥控器;
- 8、微功率设备使用时温度和电压的环境条件与本产品相同。

产品中有害物质的名称及含量

部件名称	有害物质					
	铅(Pb)	汞(Hg)	镉(Cd)	六价铬(Cr(VI))	多溴联苯(PBB)	多溴二苯醚(PBDE)
塑胶件	0	0	0	0	0	0
五金件	0	0	0	0	0	0
PCB	0	0	0	0	0	0
电子元件	0	0	0	0	0	0
电源适配器	0	0	0	0	0	0

本表格依据SJ/T 11364的规定编制。

0: 表示该有害物质在该部件所有均质材料中的含量均在GB/T 26572规定的限量要求以下。

X: 表示该有害物质至少在该部件的某一均质材料中的含量超出GB/T 26572规定的限量要求。



保修说明

本产品售后服务严格依据《中华人民共和国消费者权益保护法》、《中华人民共和国产品质量法》实行售后三包服务, 服务内容如下:

保修政策

在三包有效期内, 您可以依照本规定免费享受退货、换货、维修的服务, 退货、换货、维修应当凭发票办理。

- 1、签收次日起7天内无理由退货(电商购买渠道),由用户承担物流费用;
- 2、本产品出现《产品性能故障表》所列性能故障的情况,经售后服务中心检测确定后,可以免费享受如下服务。

服务类型	服务政策
退货	自签收次日起7天内产品质量原因退货
换货	自签收次日起15天内产品质量原因换货
维修	自签收次日起1年内产品质量原因维修

友情提示:因运输过程中需使用包装箱保证产品运输安全,建议您自签收次日起至少保留包装箱30天。

产品性能故障表

名称	性能故障
智能摄像机G3 (网关版)	<ol style="list-style-type: none"> 1、因结构或者材料因素造成表面裂损 2、产品通电无法开机 3、状态指示灯无效 4、设备按键无法使用 5、无法恢复出厂设备 6、其他出厂硬件故障导致的功能无法正常使用

非保修条例

- 1、未经授权的维修、误用、碰撞、疏忽、滥用、进液、事故、改动、不正确的使用非本产品配件,或撕毁、涂改标贴、防伪标记;
- 2、已超过三包有效期;
- 3、因不可抗力造成的损坏;
- 4、不符合《产品性能故障表》所列性能故障的情况;
- 5、因人为原因导致本产品及其配件产生《产品性能故障表》所列性能故障。